

Groesste Fahrerhaushoehbe beim Kippen, unbeladen. F
(max. height over cab during tilting, vehicle unladen)

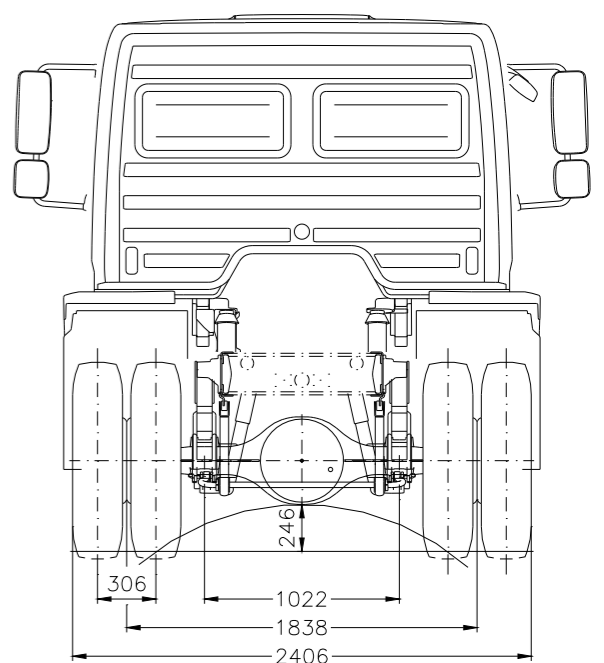

Inhalt : 105 Liter + 25 Liter
Capacity Diesel AdBlue

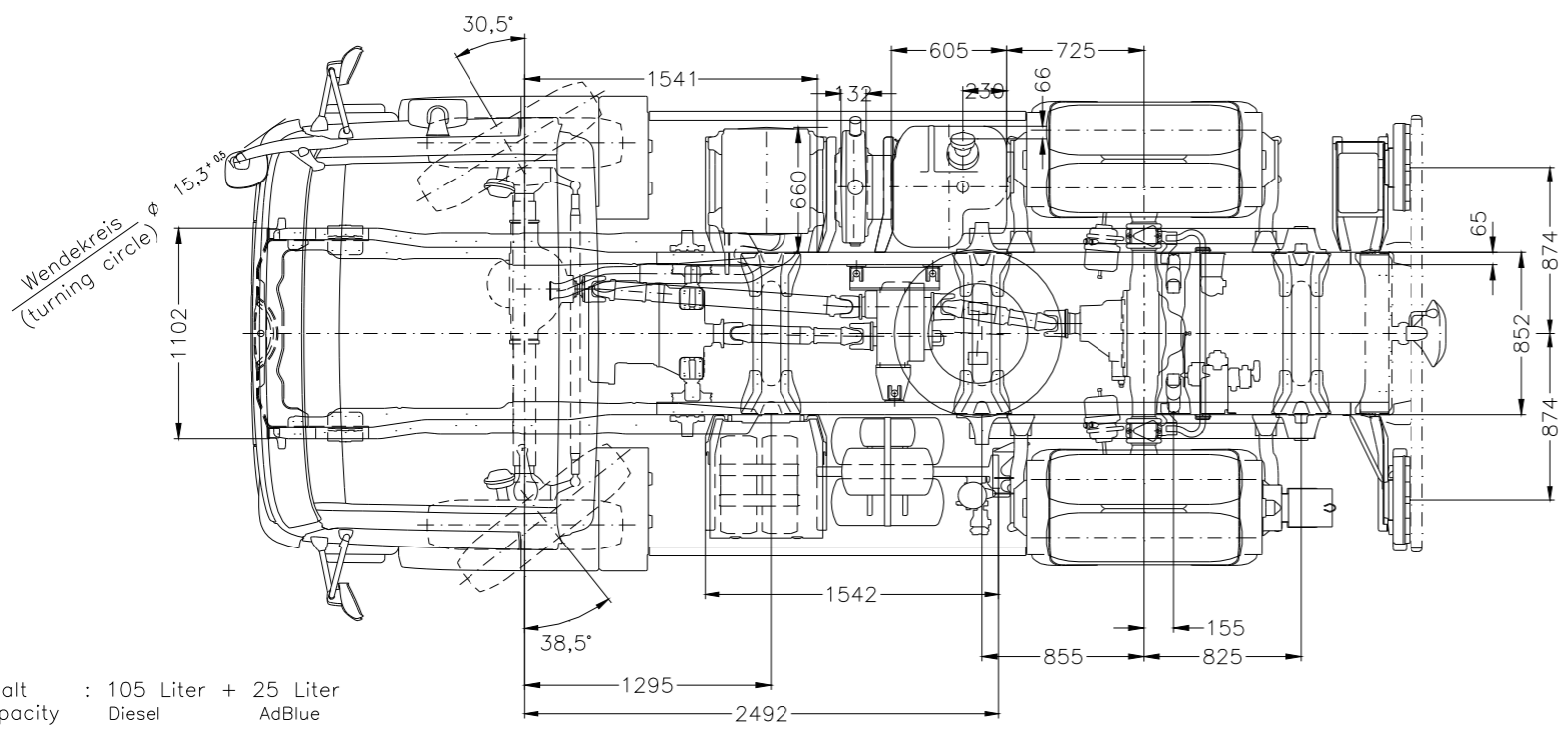
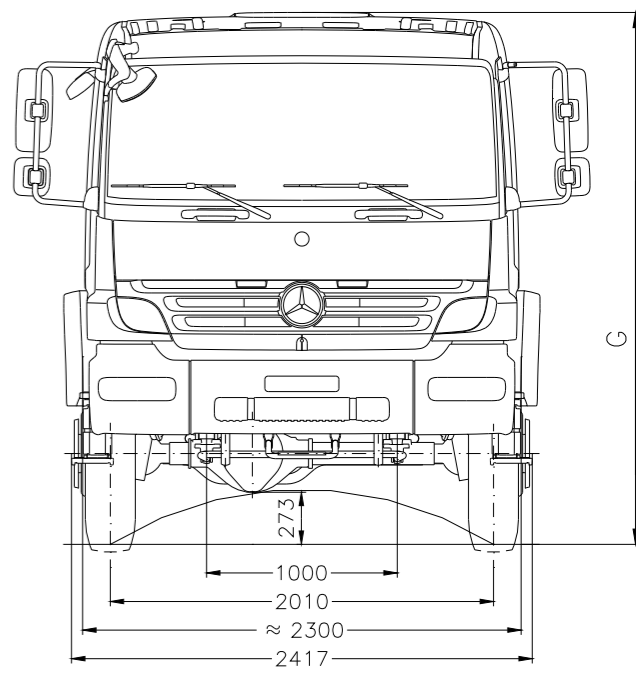
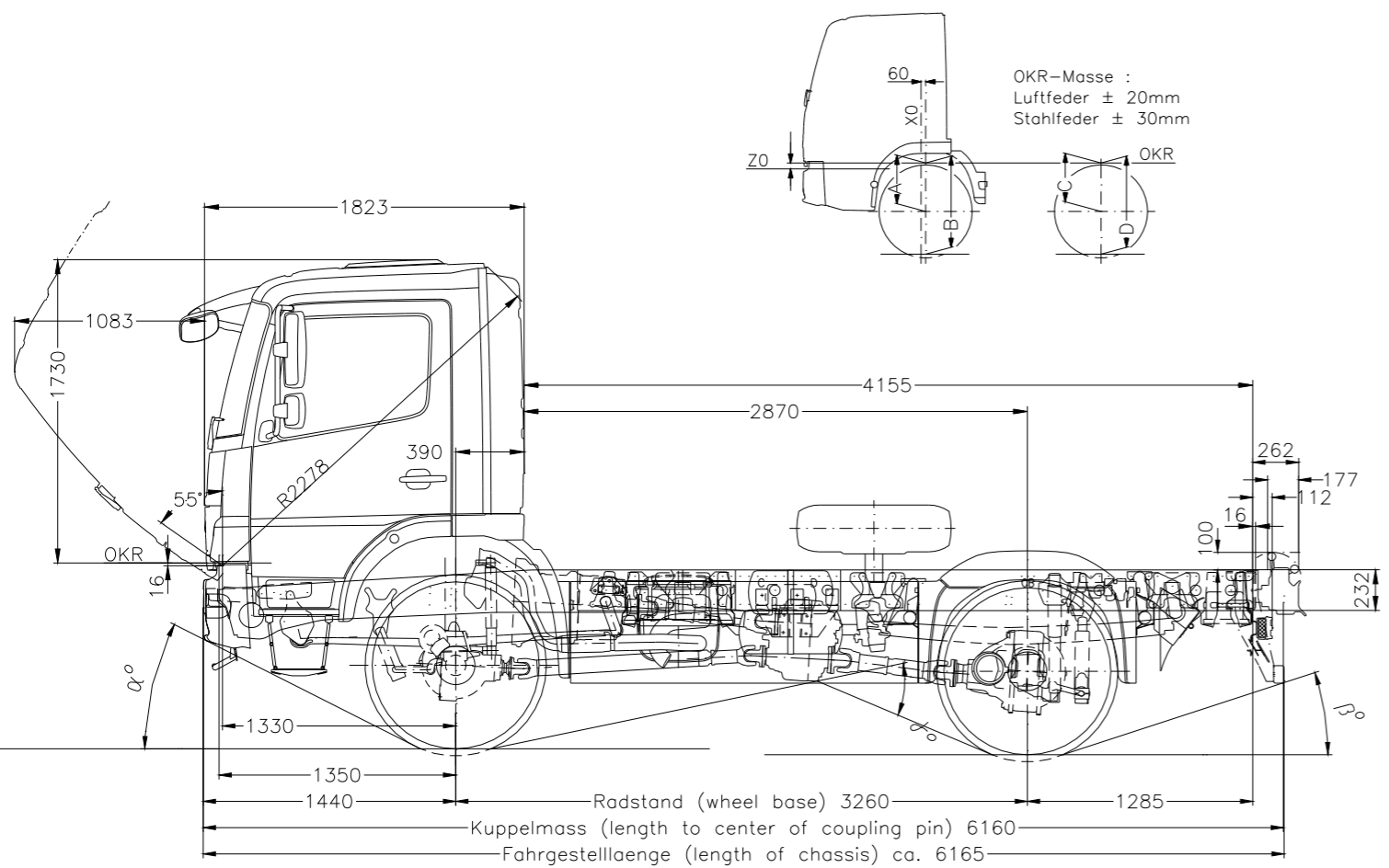
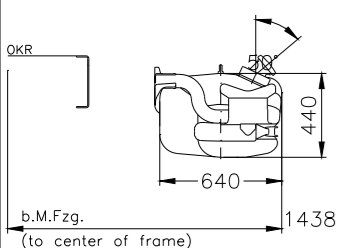

① Ausstattung siehe Verkaufstaschenbuch (equipment see sales documentation)

Baumuster : (vehicle type) 970.342-12	Rahmenloengstroeger (frame side member) Material (material) E500TM	A II		B II		M II		N II		C II			D II		E		F		G II		alpha		beta		gamma		
		beladen (laden)	beladen (laden)	unbeladen (unladen)	beladen (laden)	unbeladen (unladen)	beladen (laden)	unbeladen (unladen)	beladen (laden)	unbeladen (unladen)	beladen (laden)	Block (at spring stop)	3'	beladen (laden)	unbeladen (unladen)	beladen (laden)	unbeladen (unladen)	beladen (laden)	unbeladen (unladen)	beladen (laden)	unbeladen (unladen)	beladen (laden)	unbeladen (unladen)	beladen (laden)	unbeladen (unladen)	beladen (laden)	unbeladen (unladen)
		544	1026	1083	-	-	-	-	-	578	455	410	1063	1170	-	-	3345	2813	27	18	30						
Fahrerhausmasse siehe (cab dimensions: refer to) 9903004	S=Materialdicke (S=material thickness) 6.0	Max.Federweg/ Hoeherverstellung (possible height adjustment)		-	-	-	-	-	-	II Masstaebliche Abweichung moeglich (dimensional variations possible)			-	-	-	zul.Gewicht (gross vehicle weight)											
	Bereifung(tyres) 10R22.5	R stat. 476		-94	-	-	-	-	-				-123	-	-	Gewichtsvariante 10,5 t (4,3/6,7) Weight variant 10,5 t (4,3/6,7)											

Motorausfuehrung MOS4 EURO4

Alle Massangaben beziehen sich auf die serienmoessige Ausruistung.
(All dimensions refer to the standard version.)
Fahrzeug belastet bemisst. (Measurements of laden vehicle.)
Zur Projektierung von Fremdaufbauten ist unsere Aufbauichlinie zu beachten.
(Our instructions for the manufacture of superstructures must be observed.
when planning to fit bodies of other than Mercedes-Benz manufacture.)
Konstruktionsaenderungen vorbehalten. (Subject to change.)

Fuer diese Zeichnung behalten wir uns alle Rechte vor.Sie darf weder
vervielfaeltigt noch Dritten zuganglich gemacht werden.
(We reserve all rights for this drawing.The drawing may neither be copied
nor passed on to any third person.)

Abtlig.(dept.)VL/ASA
70546 Stuttgart

Mercedes-Benz

Fahrgestell (chassis)
mit verlengtem Fahrerhaus
(cab extended in length)
1018A/4x4/32,6
HVA 2750620